



Vyhřívané ATV rukojeti SHARK LOCK-ON 4ZONE s integrovaným ovládáním + vyhřívání palce

Kód produktu: 800-01-041



NÁVOD K MONTÁŽI A POUŽITÍ

Děkujeme Vám za zakoupení vyhřívaných rukojetí SHARK. Vyhřívané čtyřzónové rukojeti SHARK Lock-On s integrovaným ovládáním jsou určeny k dodatečné montáži na vozidla, u kterých se plyn ovládá palcem - na čtyřkolky a sněžné skútry. Není určeno k montáži na motocykly a podobná vozidla s otočnou plynovou rukojetí. Vyhřívání nabízí 5 úrovní výhřevu a možnost ovládat celkem čtyři vyhřívaná zařízení. Termostat pomáhá udržovat teplotu na nastavené úrovni.

DŮLEŽITÉ!

- Vyhřívání je určeno pro montáž na většinu čtyřkolek a sněžných skútrů s 12 V elektrickým systémem a s řídítky o průměru 22 mm. Vyhřívání musí být namontované a používáno v souladu s návodem.
- Před montáží si pozorně přečtěte všechny pokyny a dodržujte uvedené postupy.
- **Pro správnou a bezpečnou funkci vyhřívání doporučujeme svěřit montáž odbornému servisu.**
- Výrobce ani prodejce neodpovídají za případné škody vyplývající z nesprávné montáže, nesprávného používání produktu, nebo používáním produktu v rozporu s návodem.
- Neodborná montáž, neodborný zásah do zařízení, nebo jeho úpravy přinášejí riziko poškození zařízení, elektrické instalace nebo samotného vozidla.
- Je-li vyhřívání zapnuté, nenechávejte vozidlo bez dozoru. Při zastavení vozidla vyhřívání vypněte.
- Pro bezpečnou funkci doporučujeme zapojit vyhřívání přes spínací skříňku vozidla, aby se vyhřívání vypnulo zároveň s vypnutím motoru. V opačném případě - při zapojení přímo na baterii - hrozí riziko vybití baterie, pokud zapomenete vyhřívání vypnout.

TECHNICKÉ ÚDAJE

- Pro řídítka o průměru 22 mm
- Pro napětí 12 V
- 5 stupňů intenzity vyhřívání
- Příkon rukojetí 40 W (2x 20 W) / palec 5 W / sedadlo 35 W
- Maximální odběr: 3,3 A rukojeti (obě), 0,4 A palec
- Délka rukojetí: 130 mm
- VODĚODOLNÉ KONEKTORY
- Pojistka 7,5 A, ochrana proti přepětí a přepólování

OBSAH SADY

- 2 vyhřívané rukojeti se systémem Lock-On
- 1x vyhřívání páčky plynu
- Řídicí jednotka s kompletní kabeláží
- Imbusový klíč č. 2,5 pro utažení rukojetí
- Montážní materiál
- Smršťovací bužírka na výhřev palce
- Stahovací pásky

MONTÁŽ RUKOJETÍ

1. Stáhněte / odstraňte stávající rukojeti z řídítek. Pokud má Váš stroj kryty páček, začněte jejich demontáží z konců řídítek.
2. Očistěte konce řídítek od všech zbytků a nečistot. Případné nerovnosti odstraňte pilníkem nebo smirkovým papírem a nakonec řídítka důkladně odmastěte.
3. Při instalaci rukojetí v kombinaci s kryty páček nejprve vyjměte z vnějších objímek koncové krytky, viz obrázek ②.
4. Povolte šrouby objímek rukojetí a nasuňte rukojeti na řídítka tak, aby kabelové vývody směřovaly směrem ke stroji.
5. Rukojeti nastavte do správné polohy: nasedněte na stroj a natočte rukojeti tak, aby se ovládací tlačítka dala pohodlně ovládat palci.
6. Utáhněte obě rukojeti dodaným imbusovým klíčem (je nutné utáhnout vždy obě objímky, viz obr. ①). Přesvědčte se, že rukojeti drží pevně a neprotáčejí se. Pro lepší adhezi lze případně povrch řídítka v místě objímek zdrsnit brusným papírem.
7. Pokud jste demontovali kryty páček, namontujte je zpět.
8. Elektrické zapojení viz strana 3.

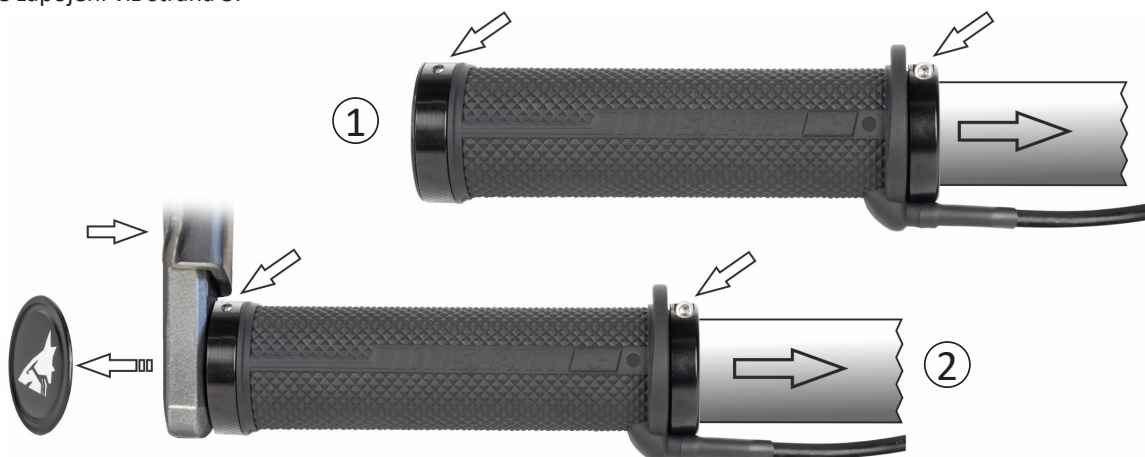

MONTÁŽ VYHŘÍVÁNÍ PALCE/PLYNOVÉ PÁČKY

1. Sejměte krycí papír z topného tělíska a přilepte tělísko na přední stranu plynové páčky, směrem k řidiči.
2. Na plynovou páčku s nalepeným vyhříváním navlékněte teplem smršťovací bužírku. Bužírku zastříhnete tak, aby překrývala celé vyhřívání, seděla na plynové páčce, a po smrštění nijak nebránila ve funkci páčky. Smršťovací bužírku zahřejte horkovzdušnou pistolí, fénem, popř. zapalovačem - bužírka se teplem smrští. Vyhněte se lokálnímu přehřátí. Dbejte, abyste bužírku nebo vyhřívací tělísko nespálili.
3. Tenkou stahovací páskou přichyťte elektrické kabely k páčce plynu. Kabely vyhřívání následně vedte podél řídítek a připevněte je k nim dalšími stahovacími páskami. **Důležité: nezapomeňte nechat u kabelům dostatečnou vůli - při pohybu plynové páčky se kabely nesmí napínat, aby se nevytrhávaly.**

Poznámka: Vyhřívání plynové páčky je z výroby již napojené na svazek elektrických kabelů vyhřívání.

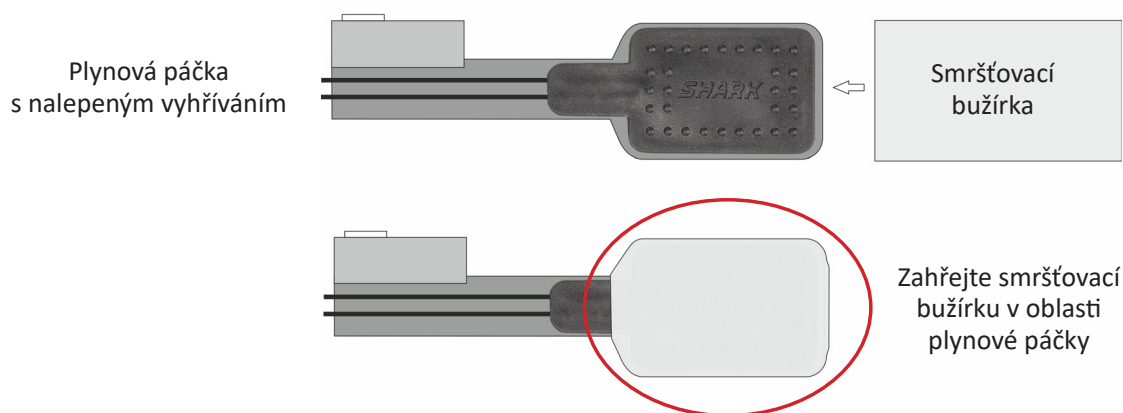

PŘIPOJENÍ DALŠÍHO VYHŘÍVANÉHO PŘÍSLUŠENSTVÍ

Toto vyhřívání umožňuje připojit až dvě další vyhřívání příslušenství, například vyhřívání sedadlo, vyhřívání vestu, vyhřívání vložky do bot apod. Pro tato příslušenství jsou již připravené konektory (1) a (2), viz obr. na str. 3. Pokud má některé příslušenství konektor jiného typu, bude třeba kabeláž upravit změnou konektoru na zařízení, případně oba konektory odstranit a propojit kabely jiným vhodným konektorem.

ELEKTRICKÉ ZAPOJENÍ

Elektrické zapojení vyhříváných rukojetí SHARK 4ZONE je díky předpřipravené kabeláži jednoduché.

1. Odpojte oba póly baterie od vozidla - nejprve odpojte záporný (černý) a poté kladný (červený) kabel.
2. Vyměřte dostatečnou délku kabelů a zvolte optimální umístění pro řídicí jednotku vyhřívání. Řídicí jednotku umístěte na místo chráněné před vodou a blátem, kde nebude vystavena riziku poškození během provozu.
3. Kabely připevněte stahovacími páskami, ale zatím jen volně. Ujistěte se, že kabely nejsou nikde skřípnuté, že mají všude dostatečnou vůli a nikde nejsou/nebudou příliš napnuté.
4. Ověřte správné vedení kabeláže tím, že otočíte řídítka do krajních poloh na obě strany. Kabely se nesmí při pohybu řídítek napínat ani jinak namáhat. Zajistěte, aby mezi řídítky a řídicí jednotkou zůstala dostatečná délka kabelů pro pohyb řídítek.
5. Je-li Váš stroj vybaven samostatným konektorem ovládaným spínací skříňkou (bývá označován jako „Accessories“), lze vyhřívání zapojit do tohoto konektoru buď přímo, nebo pomocí vhodného adaptéru, nebo výměnou obou konektorů, jsou-li rozdílné. Není-li Váš stroj vybaven konektorem „Accessories“, rozpojte napájecí konektor vyhřívání a vyjmutou polovinu konektoru (samici) zapojte tak, aby červený kabel vyhřívání byl připojen k +12 V vodiči ovládanému spínací skříňkou, nebo použijte spínané relé. (Pokud nelze použít připojený vidlicový konektor, odstraňte jej a použijte jiný vhodný konektor). Černý kabel připojte k uzemňovacímu vodiči*.

*Poznámka:

Elektrický obvod (černý kabel) neukostřujte na rám stroje, ale přímo na minus pól baterie. Kvalitní připojení uzemnění je důležité pro bezproblémový a bezpečný provoz vyhřívání.

Upozornění:

Nedoporučujeme zapojovat vyhřívání přímo na baterii. V případě, že byste po zastavení zapoměli vyhřívání vypnout, mohlo by dojít k vybití baterie.

6. Nakonec znovu připojte baterii (nejprve připojte kladný (červený) kabel a poté záporný (- černý) kabel), a celý systém otestujte podle návodu na ovládání rukojetí na straně 4. Pokud vše funguje správně, finálně připevněte kabely k řídítkům a ke stroji. Znovu zkontrolujte, že nebude docházet k poškození kabelů.

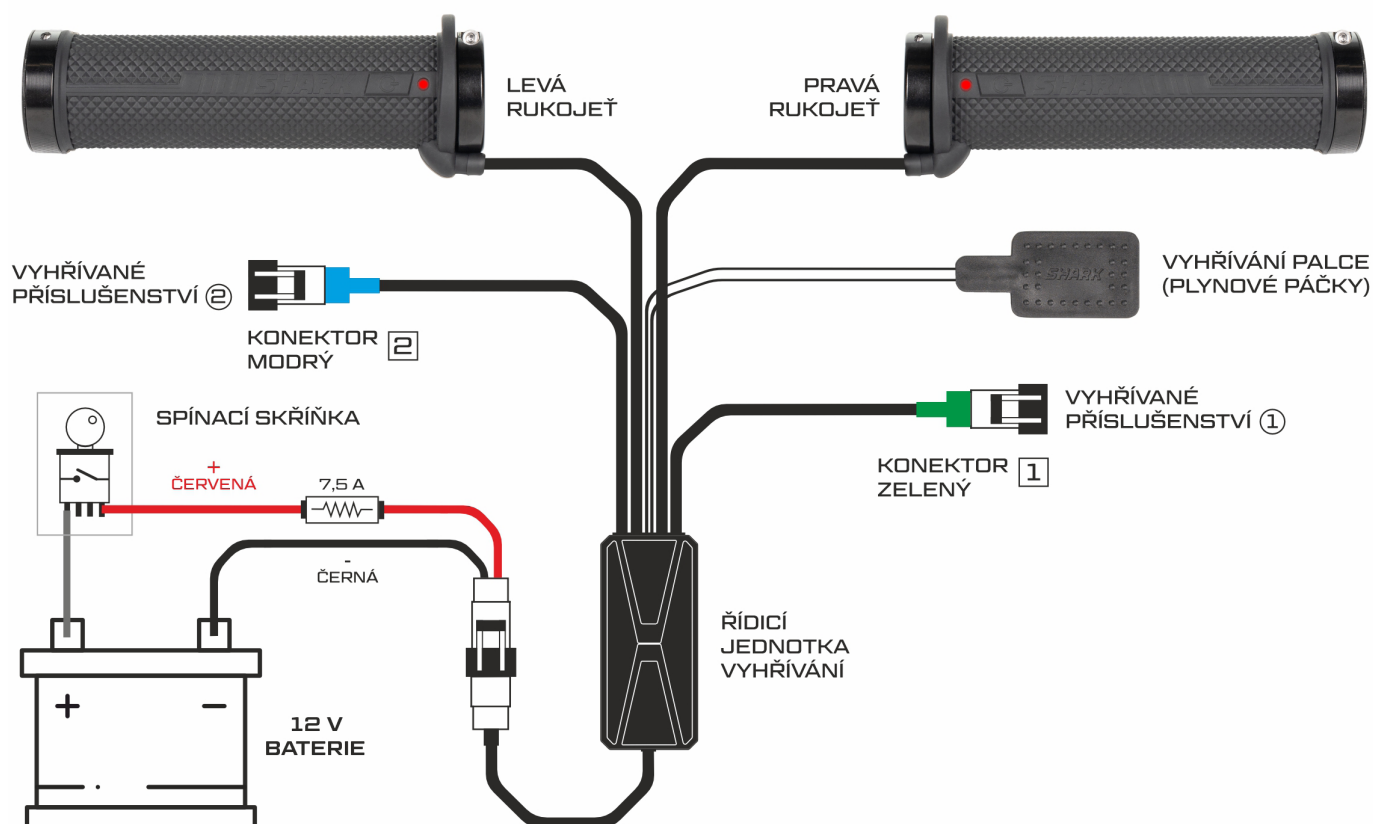

OVLÁDÁNÍ RUKOJETÍ

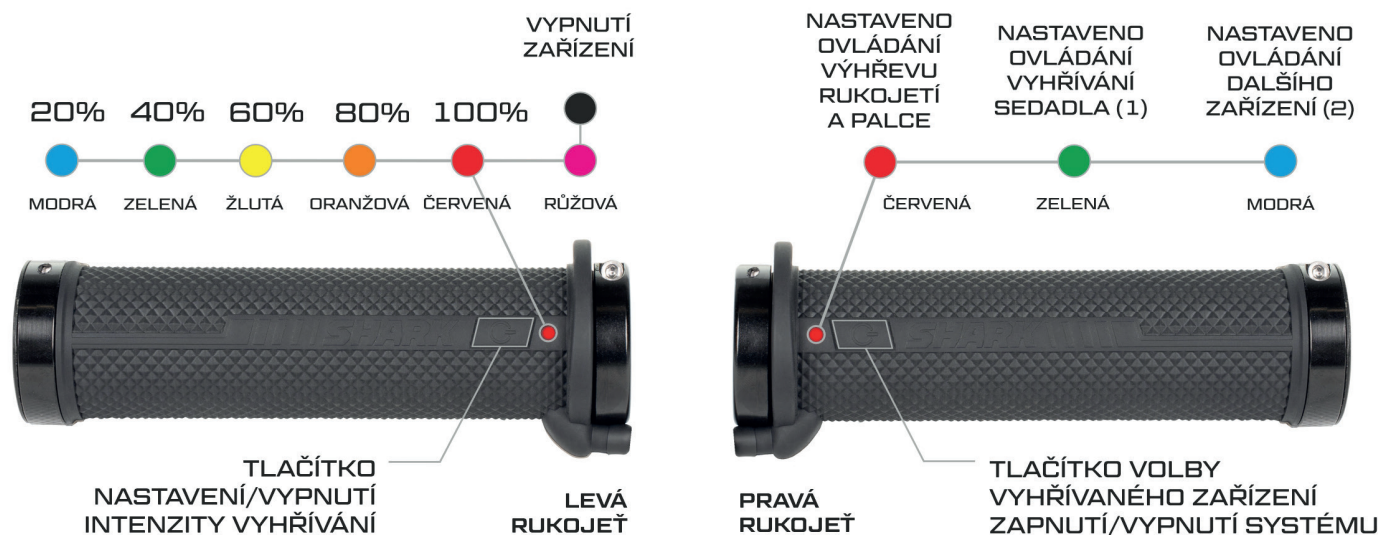



Zapněte klíčkem zapalování. Díky paměťové funkci si rukojeti pamatují předchozí nastavení a při dalším nastartování vozidla se spustí v nastavení, v jakém byly při posledním vypnutí zapalování.

Zapnutí vyhřívání: Krátce stiskněte tlačítko  na pravé rukojeti.

Vypnutí vyhřívání: Přidržte tlačítko  na pravé rukojeti déle, dokud se rukojeti a další připojené vyhřívání nevykne.

Při prvním zapnutí budou diody na obou rukojetích svítit červeně. Červená dioda na pravé rukojeti znamená, že jste v režimu nastavení vyhřívání rukojetí/palce. Červená dioda na levé rukojeti znamená, že intenzita vyhřívání je nastavena na 100%. Při dalším zapnutí budou diody svítit ve stavu v jakém byly při vypnutí zapalování.

Ovládání na pravé rukojeti

Tlačítkem  se zapíná/vypíná celý systém a přepíná mezi jednotlivými vyhříváními zařízeními. Pokud chcete nastavit intenzitu vyhřívání rukojetí a palce, stiskem tlačítka  přepínejte do stavu, kdy se dioda rozsvítí červeně. Levá rukojeť se v tu chvíli přepne na ovládání nastavení intenzity vyhřívání rukojetí a palce.



Tlačítkem  na pravé rukojeti můžete libovolně přepínat mezi vyhříváními zařízeními (i v případě, že další připojená nemáte):

Ovládání výhřevu rukojetí a palce - dioda svítí ČERVENĚ.

Ovládání dalšího příslušenství (1) - dioda svítí ZELENĚ.

Ovládání dalšího příslušenství (2) - dioda svítí MODŘE.

Ovládání na levé rukojeti

Na levé rukojeti můžete pomocí tlačítka  nastavovat míru vyhřívání rukojetí/palce a dalších vyhříváními zařízeními. Pokud dioda svítí červeně, je úroveň vyhřívání nastavená na 100% výkon. Dalším stisknutím tlačítka  snížíte intenzitu vyhřívání na 80% a dioda se změní na oranžovou. Každým dalším stisknutím se intenzita vyhřívání bude snižovat postupně na 60% (žlutá dioda), 40% (zelená) a 20% (modrá). Pokud nyní tlačítko na levé rukojeti stisknete znovu, vyhřívání rukojetí a palce se úplně vypne (dioda změní barvu na růžovou, začne blikat a následně zhasne). Další zařízení zůstávají stále zapnutá ve zvoleném nastavení.

www.shark-accessories.cz



Oficiální distributor:

ASP Group s.r.o.

Staroplnzenecká 290 / 326 00 / Letkov / Česká republika

+421 378 21 21 21 / info@aspgroup.cz / www.aspgroup.cz